

Министерство станкостроительной и инструментальной промышленности СССР.

Одесский завод

кузнечно-прессовых автоматов

Автомат холодновысадочный двухударный с цельной матрицей $\phi 6 \times 60$.

модель АБ1218

Руководство по эксплуатации

АБ1218-000. 001 РЭ

1981

Инструмент

Содержание .

| | Лист |
|--|------|
| 1. Общие сведения об автомате. | 4 |
| 2. Основные технические данные и характеристики. | 7 |
| 3. Комплект поставки. | 9 |
| 4. Указания мер безопасности. | 10 |
| 5. Состав автомата. | 14 |
| 6. Устройство, работа автомата и его составных частей. | 17 |
| 7. Электрооборудование. | 55 |
| 8. Пневмосистема | 90 |
| 9. Система смазки. | 98 |
| 10. Порядок установки. | 109 |
| 11. Порядок работы. | 115 |
| 12. Характерные неисправности и методы их устранения. | 126 |
| 13. Особенности сборки и разборки при ремонте. | 128 |
| 14. Свидетельство о приемке. | 131 |
| 15. Сведения о консервации и упаковке. | 137 |
| 16. Указания по эксплуатации. | 138 |
| 17. Гарантийные обязательства. | 140 |

Приложение: Материалы по быстройнашливаемым деталям -

АБ1218-000.001 РЭ

| Изм. | Лист | № докум. | Подп. | Дата | | Лист. | Лист | Листов |
|----------|------|----------|------------------|------|---|-------|------|--------|
| Разраб. | | Михайлов | <i>[Подпись]</i> | | Автомат холодновысадочный двухударный с цельной матрицей ф 6×60. Руководство по эксплуатации | | | |
| Проб. | | Нечаева | <i>[Подпись]</i> | | | | 3 | 141 |
| Принял | | Хазов | <i>[Подпись]</i> | | | | | |
| Н.контр. | | Нечаева | <i>[Подпись]</i> | | | | | |
| Утв. | | Хазов | <i>[Подпись]</i> | | | | | |

ЦБКМ

Автомат

Инв. № подл. | Подп. и дата | Взам. инв. № | Инв. № дубл. | Подп. и дата

1. Общие сведения об автомате.

1.1. Общие указания.

До начала установки и эксплуатации автомата необходимо внимательно ознакомиться с настоящим руководством. Руководство предусматривает основные правила эксплуатации и ухода, соблюдение которых обеспечивает нормальную работу автомата. Строгое выполнение правил эксплуатации автомата - основное условие надежности и долговечности его работы.

Завод-изготовитель оставляет за собой право вносить некоторые изменения в конструкцию, не отраженные в настоящем руководстве.

Во всех замечаниях, неисправностях и пожеланиях просьба сообщать в адрес завода-изготовителя (270000, г. Одесса, ул. Перекопской Победы, 4) и ЦБКМ (105203, г. Москва, ул. 15 Парковая, 5).

Инструкция № 25

Инв. №-подл. Подп. и дата Взят. инв. № Инв. №-дубл. Подп. и дата

| Кзм | Лист | № докум | Подп. | Дата |
|-----|------|---------|-------|------|
| | | | | |

АБ1218 - 000. 001РЭ

Лист
4

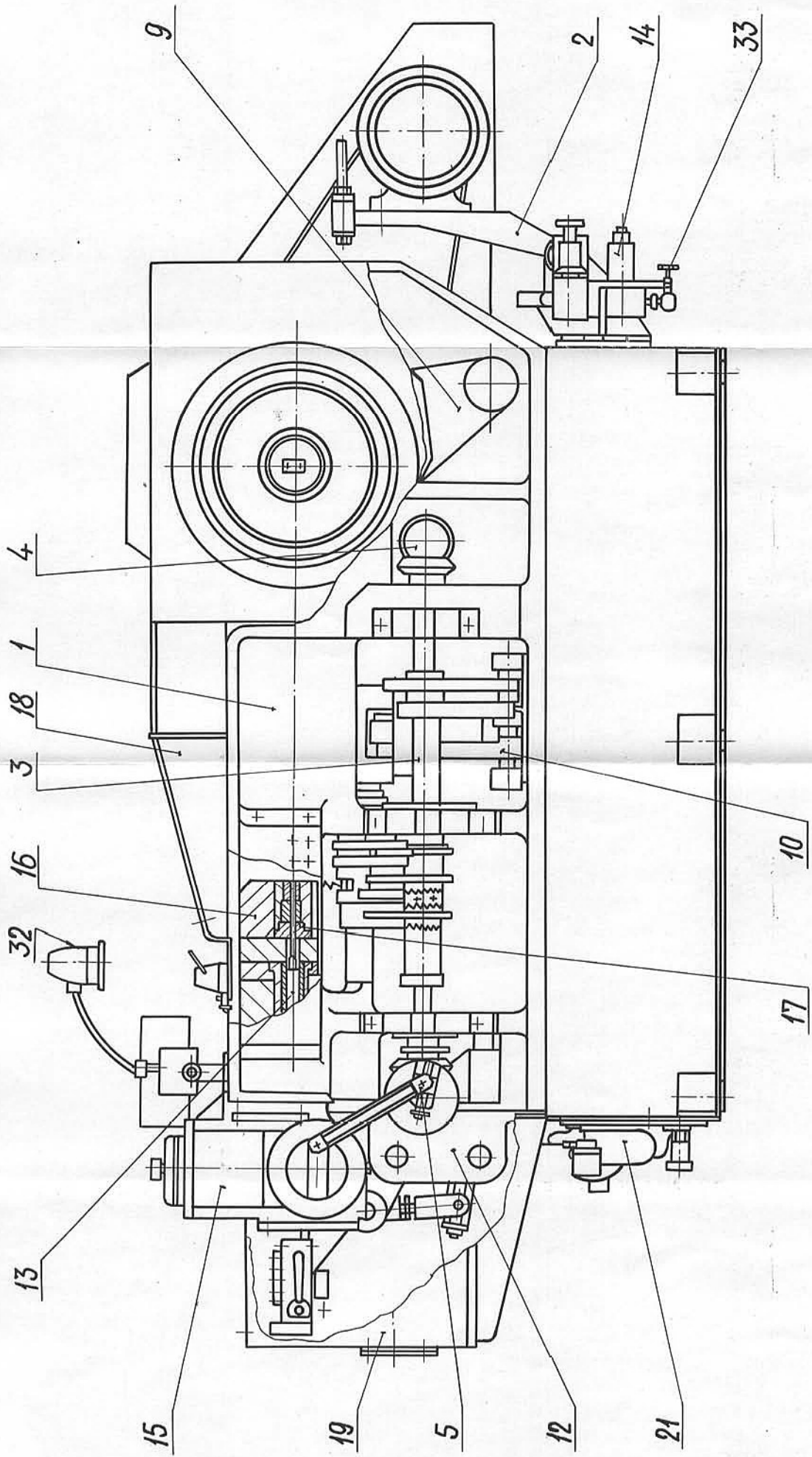

Рис. 2. Общий вид автомата.

Генеральный конструктор

| | | | | |
|--------------|--------------|--------------|---------------|--------------|
| Изм. № подл. | Подп. и дата | Взам. инв. № | Инд. № докум. | Подп. и дата |
|--------------|--------------|--------------|---------------|--------------|

| | | | | |
|--------------------|------|----------|-------|------|
| Изм. | Исх. | № докум. | Подп. | Дата |
| | | | | |
| АБ 1218-000.001 РЭ | | | | |
| Лист 15 | | | | |